



**Ministère de l'Urbanisme
et de l'Aménagement du Territoire**
Secrétariat Général
Direction Générale de l'Urbanisme, de l'Architecture
et de l'Aménagement du Territoire
Ecole Nationale d'Architecture

Concours d'accès à L'Ecole Nationale d'Architecture Juillet 2014

Epreuve : Culture Générale (QCM)	Durée : 1h
<ul style="list-style-type: none">- Les réponses doivent, obligatoirement, être reportées sur la feuille d'examen dans l'espace réservée aux réponses. Toute réponse en dehors de cette feuille officielle sera rejetée- Les questions peuvent avoir 1, 0 ou plusieurs réponses. <p>Règles de notations : pour chaque question</p> <ul style="list-style-type: none">- réponse correcte = 1 point (+ 1)- réponse fausse = moins 1 point (- 1)- aucune réponse = 0 point	

CULTURE & SOCIETES

1 - Quel est le principal indicateur du secteur de la construction :

- a) La vente des briques
- b) La vente du sable
- c) La vente du ciment
- d) La vente de gravier

2 - L'ancien nom de la ville de Casablanca est :

- a) Oasis
- b) Anfa
- c) Roches noires

3 - La Superficie du Maroc est estimée à :

- a) 698 850km²
- b) 846 550 km²
- c) 710 850 km²

4 - Les grottes d'Hercule se trouvent à :

- a) Athènes
- b) Tanger
- c) Alexandrie
- d) Gibraltar



Ecole Nationale d'Architecture

B.P.6372 Rabat-Instituts, Avenue Allal El fassi, Rabat. Tél.:05 37 67 84 81 fax: 05 37 67 84 89
www.archi.ac.ma

ARCHITECTURE

1 - Le Palais El Badii date de la dynastie des :

- a) Saadiens
- b) Merinides
- c) Almohades

2 - Leoh Ming Pei a dessiné les plans :

- a) De la pyramide du Louvre
- b) Du pont qui engendre le Yang-tsé -kiang
- c) Du musée Guggenheim de New York

3 - L'Institut du monde Arabe à Paris, est l'œuvre de :

- a) Jean Nouvel
- b) Le Corbusier
- c) Zaha Hadid

ART

1 - Certains peintres sont connus par des œuvres qui ont marquées l'histoire de l'art. Indiquez les associations (NB : chaque couple de réponse doit être reporté entre parenthèses):

- | | |
|---------------------|-----------------------|
| a) Michel-Ange | 1) La Joconde |
| b) Van Gogh | 2) Guernica |
| c) Léonard de Vinci | 3) David |
| d) Paul Cézanne | 4) La sainte Victoire |

2 - Comment appelle-t-on une œuvre d'art obtenue par taille directe dans un matériau dur et représentant une figure à trois dimensions :

- a) Une posture
- b) Une sculpture
- c) Une scissure

3- Henry Matisse, l'un des plus grand peintre du XXe siècle a séjourné au Maroc dans la ville de :

- a) Casablanca
- b) Fès
- c) Tanger
- d) Oujda



Ecole Nationale d'Architecture

GEOMETRIE & PERCEPTION

1 - Si dans ce triangle l'angle α mesure 30° , quelles peuvent être les mesures des angles β et γ ?

- a) 50° et 40°
- b) 70° et 50°
- c) 90° et 60°
- d) 110° et 70°
- e) 90° et 80°

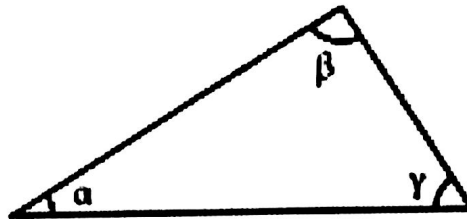

2 - Une famille achète un terrain représenté par un rectangle de 11 mm sur 13,2mm. Les dimensions réelles du terrain sont 33m et 27,5m. Quelle en est l'échelle de représentation ?

- a) 1/3 000
- b) 1/2500
- c) 1/25 000
- d) 1/250 000
- e) 1/3000

3 - Sur un plan à l'échelle 1/500, un champ rectangulaire mesure 7 cm de long et 4 cm de large. Quelles sont, en mètres, ses dimensions réelles ?

- a) (17.5m-10m)
- b) (3.5m-2m)
- c) (35m-20m)
- d) (350m-200m)

4 - Dans la figure ci-dessus A'B'C'D'E' est le symétrique de ABCDE par rapport à Δ . Les droites (BA) et (B'A') sont :

- a) Perpendiculaires
- b) Quelconques
- c) Parallèles
- d) Sécantes

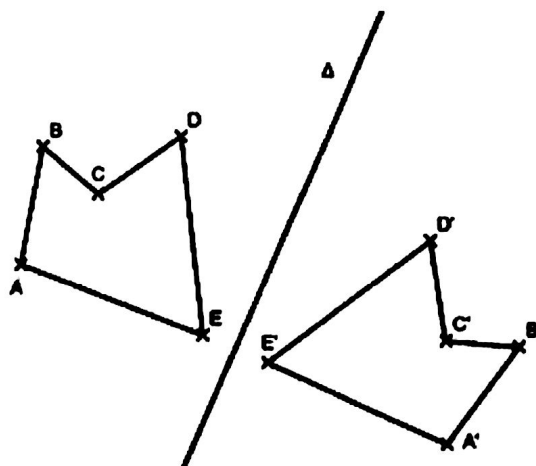

5 - On trace, à l'intérieur d'un carré, trois segments joignant un sommet au milieu d'un côté comme l'indique la figure ci-contre.
 Quelle est l'aire de la partie grisée ?

- a) 10 % de l'aire du carré
- b) 15 % de l'aire du carré
- c) 20 % de l'aire du carré
- d) 25 % de l'aire du carré

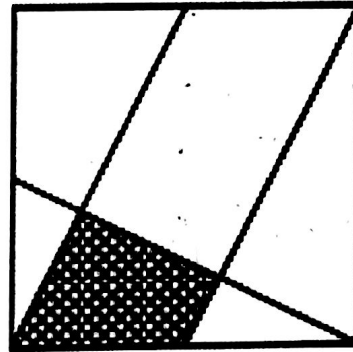

6 - Le schéma représente un parallélépipède rectangle tronqué.

La vue A correspond à :

- a) La figure N° 1
- b) La figure N° 2
- c) La figure N° 3

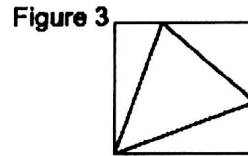
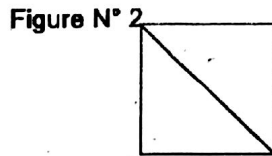
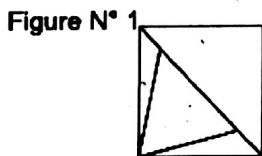
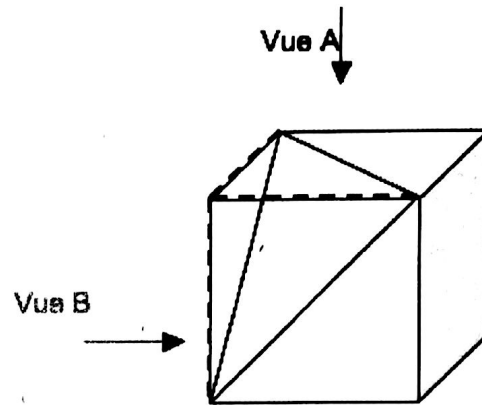

7 -Quelle est la vue de dessus de cet objet?

- a) Vue A
- b) Vue B
- c) Vue C
- d) Vue D

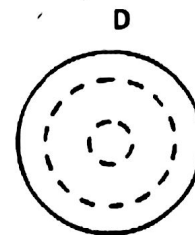
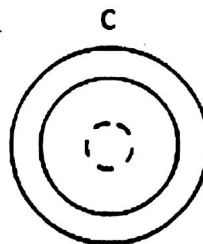
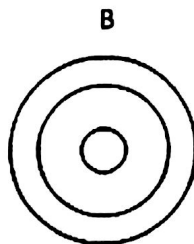
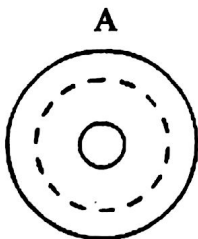
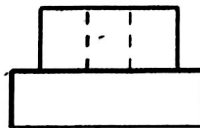

8 - Dans cette pièce vue en perspective, la colonne « A » a été reproduite et repositionnée dans la salle deux fois à l'identique, dans le respect de la perspective et trois fois dans une autre échelle, plus grande ou plus petite. Reportez les numéros correspondants aux deux colonnes identiques à la colonne « A »

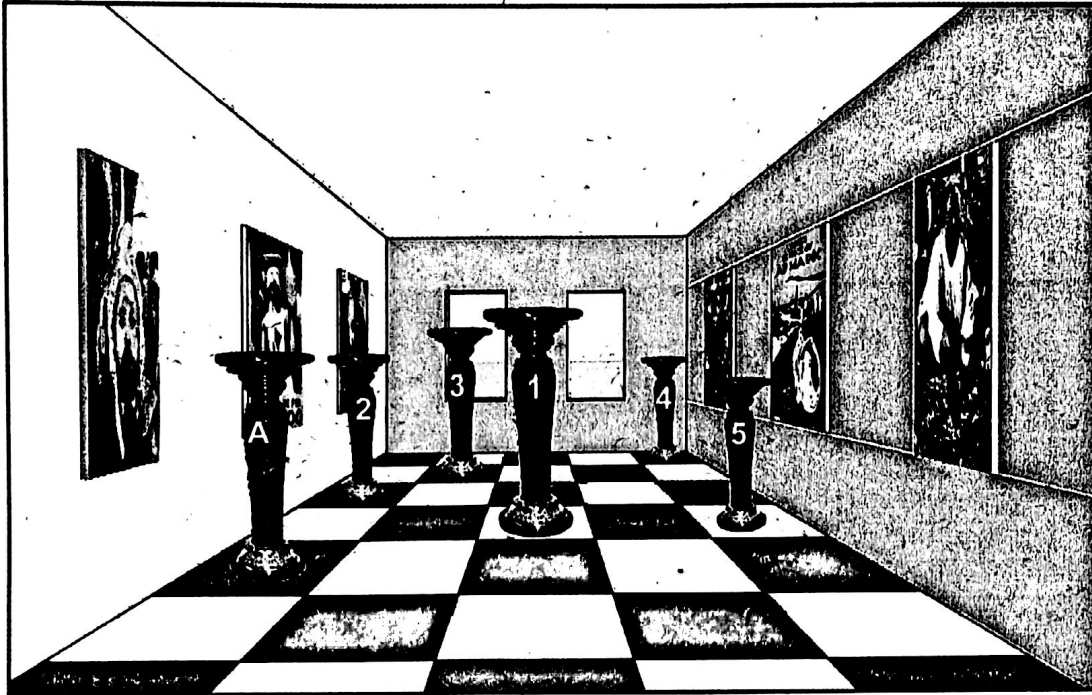

9 - Quelle est approximativement la surface du studio représenté, ci-dessous, en plan ?

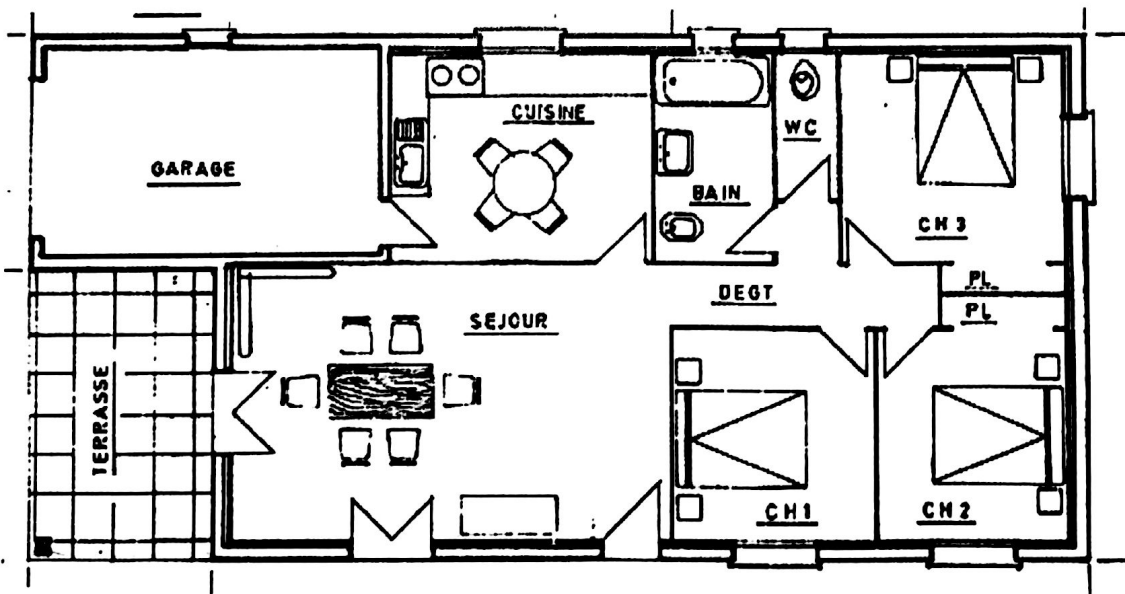

- a) 40m²
- b) 80m²
- c) 130 m²
- d) 300 m²



Ecole Nationale d'Architecture

10 - Un paysagiste veut connaître la hauteur ST d'un arbre. Il se place à 28m du pied (T) de l'arbre sur un sol horizontal.

Son œil (O) étant situé à $1,60\text{m}$ du sol, son adjoint plante un bâton $[AB]$ de $2,50\text{m}$ verticalement à $3,60\text{m}$ de lui, de manière que son œil O , l'extrémité A du bâton et le sommet S de l'arbre soient alignés.

Il dessine un schéma où (ST) et (AB) , droites verticales, sont parallèles ; le tracé de (OD) lui permet de calculer SD , puis ST .

La hauteur de l'arbre est de :

- a) $7,7\text{m}$
- b) $8,6\text{m}$
- c) $17,5\text{m}$

